



BANC URBÀ

LOA

MODELO PATENTADO
PATENTED MODEL



Banc urbà modelo Loa format per 6 llistons en fusta tropical de 1800x110x35mm.

Estructura construïda amb passamans en ferro de 50x8 mm en forma de "h" i amb pletina addicional per suportar els llistons.

Ideal per ajuntaments, centres comercials, escoles, carrers, parcs...

ACABATS ESTÀNDARD:

Oxirón gris Ref. BLOAG01

OPCIONAL:

- Possibilitat de llistó de fusta sintètica.
- Possibilitat de llistons de ferro.
- Possibilitat de fabricar en imitació corten o en altres colors.

Se subministrará el banc desmuntat per facilitar el transport.



Ref. BLOAG01

MESURES:

- Amplada: 630 mm.
- Alçada vista: 800 mm.
- Alçada total: 950 mm.
- Longitud: 1800 mm.

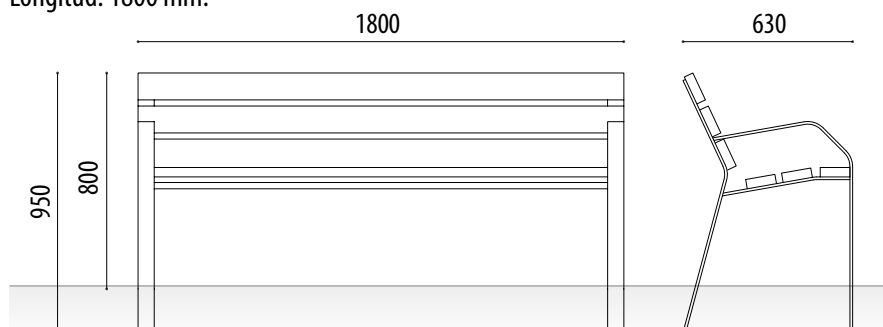

ADO, SA. es reserva el dret a modificar les especificacions dels productes sense avis previ.



CADIRA URBANA

MODELO PATENTADO
PATENTED MODEL

LOA



Ref. SLOAG01

Cadira urbana model Loa formada de 6 llistons en fusta tropical de 600x110x35 mm.

Estructura construïda amb passamans en ferro de 50x8 mm. en forma de "h" i amb pletina addicional per suportar els llistons.

Ideal per ajuntaments, centres comercials, escoles, carrers, parcs...

ACABATS ESTÀNDARD:

Oxirón gris Ref. SLOAG01

OPCIONAL:

- Possibilitat de llistó de fusta sintètica.
- Possibilitat de llistons de ferro.
- Possibilitat de fabricar en imitació corten o en altres colors.



MESURES:

Amplada: 630 mm.
Alçada vista: 800 mm.
Alçada total: 950 mm.
Longitud: 600 mm.

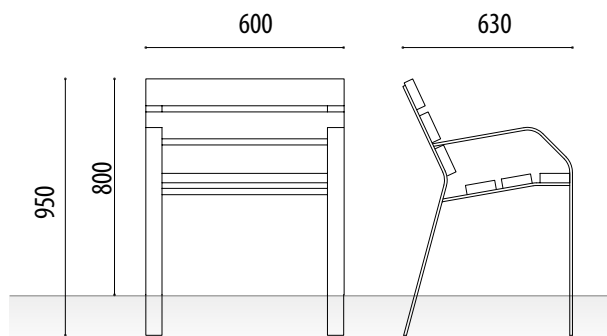

ADO, S.A. es reserva el dret a modificar les especificacions dels productes sense avis previ.



MÉS INFORMACIÓ EN: www.adosa.cat | ado@adosa.cat

Oficina, Fàbrica i Magatzem logístic: c/ Acer 37-43 Pol. Ind. Les Guixeres - 08915 Badalona. - **Tel. 93 456 03 03** (8 lín.)
Oficina zona centre: Pso. Castellana, 141 Plt. 20 - Edificio Cuzco IV - 28046 Madrid. - **Tel. 91 577 90 95**
Magatzem logístic: Camí del crist . Pol. ind. 2 parcela 5. 08340 Vilassar de Mar. - **Tel. 93 395 79 17**